



MASERATI

*Levante*



***Levante***

The Maserati of SUVs



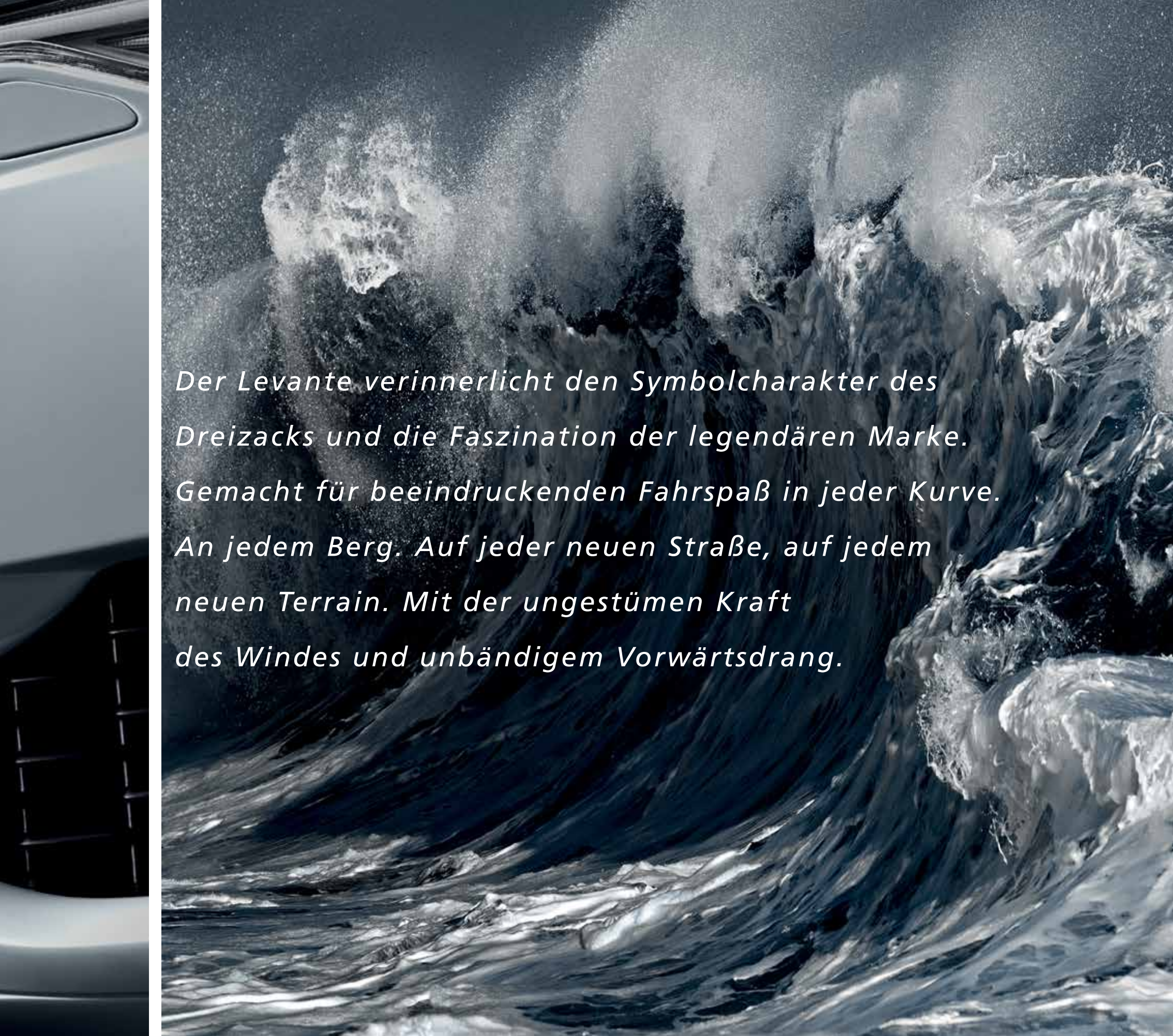

*Der Levante verinnerlicht den Symbolcharakter des Dreizacks und die Faszination der legendären Marke. Gemacht für beeindruckenden Fahrspaß in jeder Kurve. An jedem Berg. Auf jeder neuen Straße, auf jedem neuen Terrain. Mit der ungestümen Kraft des Windes und unbändigem Vorwärtsdrang.*





*Unsere Automobile sind nach  
mediterranen Winden benannt.  
Unsere Herzen werden von ihnen  
angetrieben.*















*Handwerkskunst  
hat das Sagen.*

Weit mehr als nur ein Beispiel für exzellentes Automobildesign und handwerkliche Tradition. Der Levante ist das Ergebnis der überragenden Ingenieurskunst und der vollendeten Allradtechnik von Maserati.











*Luxus rundum.  
Egal wohin Ihr Weg Sie führt.*

Das Interieur umgibt die Insassen mit behaglichem Flair und unverfälschtem Luxus. Für die Innenausstattung des Levante fiel die Wahl auf erlesene Materialien wie feines Leder, edle Hölzer, Dekorelemente in Platin-Optik und handgearbeitete Ziernähte in Kontrastfarbe. Die ergonomischen Vordersitze warten mit exklusivem Leder und einem ausgezeichneten Seitenhalt auf. Für noch mehr Fahrkomfort können sie optional mit elektrischer 12-Wege-Verstellung, Sitzheizung und -belüftung sowie elektrischer Pedalverstellung ausgestattet werden. Ebenfalls auf Wunsch: Sportsitze mit elektrischer 12-Wege-Verstellung.

Im Fond genießen bis zu drei Personen ein großzügiges Platzangebot. Die geteilt umlegbare Rücksitzbank mit Lederpolsterung weist eine ausklappbare mittige Armauflage mit zwei Getränkehaltern auf. An der hinteren Mittelkonsole stehen den Fondinsassen zwei USB-Anschlüsse zur Verfügung. Die äußeren Rücksitze sind mit ISOFIX-Kindersitzbefestigungen ausgestattet. Noch mehr Komfort im Fond bietet eine optionale Sitzheizung. Für eine frische Brise sorgt bei Belieben das optionale zweiteilige Panorama-Glasdach mit elektrischer Betätigung.





## *Anblick wie Ausblick: einfach atemberaubend.*

Hinter dem Lenkrad genießt der Fahrer eine ausgewogene Balance von Geborgenheit und Weite, ein Gefühl von Vertrautheit und vollständiger Kontrolle. Alle wichtigen Bedienelemente sind in unmittelbarer Reichweite angeordnet. Die geschmeidige Linienführung der lederbezogenen Armaturentafel schafft ein üppiges Raumgefühl. An der Mittelkonsole befinden sich ein großzügig dimensionierter Monitor sowie Bedienelemente für Getriebe, Klima und Infotainment. Für noch mehr Exklusivität sorgt optional eine Armaturentafel in zweifarbigen Leder. Der schlichte und zugleich markante Instrumententräger mit zwei großzügigen Rundinstrumenten (Tachometer und Drehzahlmesser), zwischen die sich ein 7-Zoll-TFT-Display für die Fahrdatenanzeige fügt, zitiert den Quattroporte, die sportliche Luxuslimousine von Maserati. Das Lederlenkrad mit einer angenehmen Haptik umfasst Bedientasten für die wichtigsten Multimedia-Funktionen. Hinter ihm setzen schlanke Schalt paddels in gebürstetem Chrom elegant schimmernde Lichtakzente.





## *Der legendäre Luxus von Maserati in neuer Dimension.*

### Stets komfortabel: Zwei-Zonen-Klimaautomatik.

Die Zwei-Zonen-Klimaautomatik stimmt die Belüftungsstärke selbstständig auf die Außentemperatur ab und gestattet individuelle Temperatureinstellungen für die Insassen auf den Vorder- und Rücksitzen. Mit Hilfe von 13 Lüftungsdüsen kann das System die Luft rasch erwärmen oder abkühlen und die im Monitor des Maserati Touch Control Plus oder dem darunter befindlichen Bedienteil eingegebenen Temperaturen problemlos aufrechterhalten.

Die Anlage verfügt über einen Sensor, der automatisch für die Verringerung der Luftfeuchtigkeit sorgt, sobald die Scheiben beschlagen. Alle Versionen des Levante sind serienmäßig mit einem Luftgütesensor ausgestattet. Dieser besteht aus einem Sensor und einem intelligenten Signalanalyse System. Mit ihm wird der Grad der Luftverunreinigung erkannt und er verhindert, dass verschmutzte Luft und giftige Gase von außen in das Fahrzeuginnere gelangen. Für den Levante ist eine optionale Vier-Zonen-Klimaautomatik erhältlich, die zwei weitere Bedieneinheiten im Fondbereich umfasst.



*Mit dem Sinn für Feinheiten.*



Schönheit offenbart sich im Detail. An der Mittelkonsole oberhalb des Handschuhfachs sowie an den Türverkleidungen vorn und hinten können die serienmäßigen Dekorelemente in Black Piano durch optionale Ausstattungsmaterialien ersetzt werden, die dem Interieur eine noch hochwertigere Optik verleihen. Zur Wahl stehen Edelhölzer sowie Carbon.

Mit ihrer offenporigen, naturbelassenen Haptik setzen die matten Hölzer im Interieur hochklassige Akzente. Radica ist ein dunkel gemasertes Wurzelholz in einem natürlichen Branton. Das hellere Rovere Chiaro besticht durch ein Beige mit warmen, honigfarbenen Nuancen, während die glanzlackierten Hölzer Ebano (Mahagoni) und Erable dem Interieur eine besonders dynamische und moderne Anmutung verleihen. Neben den Edelhölzern kann für den Levante auch Carbonio, ein Ausstattungsmaterial aus Kohlefaser mit glänzender Oberfläche, geordert werden.





# Ermenegildo Zegna exklusiv für Maserati.

## *Auf Tuchföhlung mit dem Stil.*

Die professionellen Handwerksmeister wählen nur die besten Materialien. Es verwundert daher nicht, dass Maserati mit der Luxusmarke Ermenegildo Zegna kooperiert, deren Name für exquisite Herrenmode und feine Stoffe steht. Das seit mehr als 100 Jahren in Familienbesitz befindliche Unternehmen hat viel mit Maserati gemeinsam: italienische Tradition, Qualitätsbewusstsein und Innovationskraft. Ein weiteres Kapitel in dieser Partnerschaft sind nun die neuen, exklusiven Innenausstattungen der Ermenegildo Zegna Edition, die dem Levante einen dynamischen, zeitgemäßen Auftritt verleihen.

Die unwiderstehliche Eleganz der neuen Interieurs wird den Wünschen der anspruchsvollsten Fahrer und Fahrgäste gerecht, die Wert auf kostbare Details legen und ein Gespür für Luxus haben. Wohin der Blick auch fällt, trifft er auf die erlesensten Materialien und Verarbeitungen. Weiches, geschmeidiges Leder ist kombiniert mit Dekorapplikationen aus Naturseide von Zegna, die Sitze, Türverkleidungen, Dachhimmel, Sonnenblenden und Dachbedieneinheit zieren. Die kostbare Ausstrahlung der Seide wird durch ein handgesticktes, kleines Chevron-Muster betont, das in vergrößerter Form in der Sitz- und Lehnenmittelbahn aufgegriffen wird. Die Türverkleidungen, der Dachhimmel und die Sonnenblende sind mit Seidenjersey von Zegna bespannt. Zur Wahl stehen drei verschiedene Farbkombinationen von Leder und Seide mit Ziernähten in Kontrastfarbe. Die Levante Zegna Edition bringt den Stil und die Ästhetik von Maserati besonders zur Geltung. Damit zeichnet sie den Weg für die künftigen Modelle der legendären Sportwagenmarke vor.

### LEVANTE ZEGNA AUSSTATTUNGSPAKETE

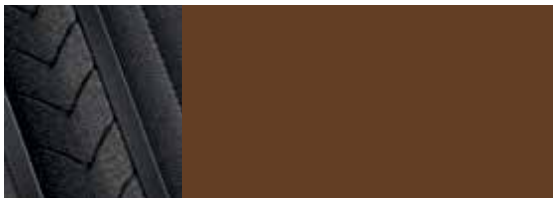

Premium-Leder in Hellbraun / Zegna Seide in Dunkelgrau mit kontrastfarbenen Ziernähten in Hellgrau



Premium-Leder in Rot / Zegna Seide in Dunkelgrau mit kontrastfarbenen Ziernähten in Hellgrau

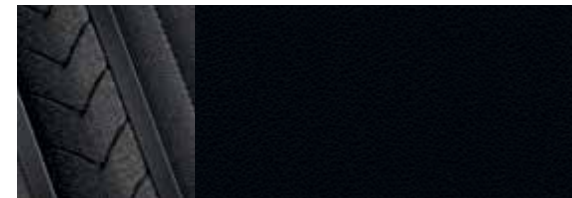

Premium-Leder in Schwarz / Zegna Seide in Dunkelgrau mit kontrastfarbenen Ziernähten in Hellgrau



## Uneingeschränkter Zugang: Keyless Go.

Auf das Detail kommt es an. Das gilt auch für das Design des neuen Fahrzeugschlüssels mit Alu-Gehäuse, das an den Stil des Levante anknüpft und das Keyless Go System integriert.

Die serienmäßige Keyless Entry Funktion entriegelt das Fahrzeug, sobald der Türgriff oder der Entriegelungsknopf der Heckklappe berührt werden. Einmal hinter dem Lenkrad Platz genommen, braucht nur noch die Start-Taste gedrückt zu werden, um loszufahren.

## Viel Platz für alles.

Das Interieur des Maserati Levante weist zahlreiche Stauräume für alle Dinge auf, die schnell zur Hand sein müssen. Neben dem großräumigen und klimatisierten Handschuhfach mit Beleuchtung befinden sich am Konsolentunnel zwei Getränkehalter, einer davon mit 12-Volt-Buchse, ein Ablagefach für das Mobiltelefon mit AUX-IN- und USB-Buchse für den Anschluss von externen Geräten sowie ein SD-Steckplatz. Unter der zentralen Armauflage der Vordersitze ist eine weitere beleuchtete und klimatisierte Ablage mit zwei weiteren Getränkehalter und einer 12-Volt-Buchse vorhanden. Ein zusätzlicher 12-Volt-Anschluss befindet sich im Fond neben den Lüftungsauslässen. Die Rücksitzbank wird durch eine umklappbare Armauflage, ebenfalls mit zwei Getränkehaltern, geteilt. Der Gepäckraum verfügt über eine weitere 12-Volt-Steckdose.





## Mit dem Packtalent eines Vielreisenden.

Die Heckklappe, die über die Fernbedienung oder Entriegelungstasten im Innen- oder Außenbereich des Fahrzeugs betätigt wird, öffnet und schließt elektrisch. Der Gepäckraum selbst wartet mit einem Fassungsvermögen von 580 Litern auf, das großem Reisegepäck für lange Ferien ausreichend Platz bietet. Sollten die Hände einmal nicht frei sein, kann die Heckklappe auch berührungslos geöffnet werden, indem ein Fuß unter den Heckstoßfänger gestreckt wird. Neben einer Beleuchtung und einer praktischen 12-Volt-Steckdose verfügt der Gepäckraum über verchromte Ösen für die Befestigung von Gepäcknetzen. Für den Transport besonders sperriger Gegenstände kann die Rücksitzbank teilweise oder vollständig umgelegt werden, während eine Durchladeluke das Verstauen von Skiern oder Golfschlägern ermöglicht. Ein optionales Schienensystem mit vier verstellbaren Fixieringen gestaltet das Laden und Verstauen von Gepäck noch einfacher.



Die Ausstattung des Maserati Levante kann auf Wunsch mit weiteren elektronischen Vorrichtungen für zusätzlichen Komfort und erhöhte Sicherheit ergänzt werden. Dazu gehören zum Beispiel automatisch abblendende Außenspiegel, die mit zunehmender Helligkeit abdunkeln, oder das Heckrollo, das vor neugierigen Blicken schützt und die Sonneneinstrahlung mindert. Für noch mehr Klima- und Geräuschkomfort im Innenraum können die Fensterscheiben im Fond mit einer geräuschkämmenden Doppelverglasung versehen werden (serienmäßig für die Windschutzscheibe und die vorderen Seitenscheiben). Dem Charakter des Fahrzeugs als Multitalent wird eine optionale Anhängervorrichtung gerecht. Sie ist für eine Anhängelast von maximal 2,7 Tonnen ausgelegt und eignet sich damit perfekt für Boots- oder Pferdeanhänger.



## *Informieren, kontrollieren, genießen. Ein Knopfdruck genügt.*

In der Mitte der Armaturentafel befindet sich das Nervenzentrum des Maserati Levante: das neue Maserati Touch Control Plus (MTC Plus). Mit seinem 8,4-Zoll-Touchscreen-Monitor gewährt das System einen benutzerfreundlichen Zugriff auf alle wichtigen Fahrzeugfunktionen.

Es umfasst die Funktionen Radio, Bluetooth® und Satellitennavigationssystem (sofern vorhanden) sowie Anschlüsse zu externen Geräten wie Mobiltelefone, Tablets und Laptops. Unter Verwendung des AUX-IN- oder USB-Anschlusses bzw. des SD-Steckplatzes ist es möglich, Musik zu hören oder auch – bei Fahrzeugstillstand – Filme und Bilder anzusehen. Außerdem werden über das MTC Plus die Funktionen Sitzheizung, Fahrzeugklimatisierung, Lenkradheizung und Handschuhfachschloss. Die Menüs des MTC Plus gestatten die Konfiguration etlicher Fahrzeugsysteme anhand der Icons im unteren Monitorbereich. Ein neuer Drehregler hinter dem Wählhebel des Getriebes reguliert die Einstellungen von Radio oder anderen Audioquellen.

## *Akustik ist eine Wissenschaft. Kunst ein Genuss.*

Der Levante ist serienmäßig mit einem leistungsstarken, perfekt abgestimmten Audiosystem ausgestattet, das allen Insassen ein klares, ausgewogenes Klangbild bietet. Es verfügt über zwei Hochtöner in der Armaturentafel, einen Tieftöner in jeder Türverkleidung, zwei zusätzliche Hochtöner in den hinteren Türen sowie eine Head-Unit.

Eine erhöhte Soundqualität bietet das exklusive Premium Soundsystem von Harman Kardon mit einer 12-Kanal-Digitalendstufe, deren Leistung 900 Watt beträgt. 14 akkurat platzierte Lautsprecher kommen zum Einsatz: vier Hochtöner, vier Midwoofer, fünf Mitteltöner und ein Subwoofer mit 20-Liter-Bassreflexbox. Die Klangtreue des Systems macht selbst das leiseste Studiogeräusch hörbar.

### *Perfekte Tonqualität. Von den Klangmeistern.*

Klangverwöhnten Audiophilen bietet der Maserati Levante das exquisite Bowers & Wilkins High-Premium-Surround Soundsystem. Entworfen wurde es von den Entwicklungsingenieuren der Lautsprecher 800 Series Diamond, Spitzenprodukt von Bowers & Wilkins und Referenzlautsprecher der Toningenieure in den weltweit berühmtesten Aufnahmestudios.

Das Feintuning des Lautsprechersystems, für das erfahrene Ohren und stundenlange Hörtests erforderlich waren, beeindruckt im Levante mit einem nuancenreichen Raumklang. Die insgesamt 17 strategisch im Fahrzeug platzierten Lautsprecher ermöglichen jedem Insassen, egal auf welchem Sitzplatz er sich befindet, ein Hörerlebnis, das ihn mitten in das klangliche Geschehen hineinversetzt.

Die Lautsprechertreiber umfassen Mitteltöner aus Kevlar® für eine klare, unverfälschte Stimmenwiedergabe, während die Aluminiumkalotten-Hochtöner die einzelnen Nuancen der Musik, etwa das leiseste Anschlagen einer Zimbel, mit einer unglaublichen Präzision wiedergeben. Für einen extrem robusten Bass fiel die Wahl der Soundspezialisten auf Basstreiber aus Rohacell®. Es handelt sich um ein hartes Material mit einer hohen Biegesteifigkeit, das vornehmlich im Raketen- und Flugzeugbau zur Anwendung kommt.

Ein 1.280-Watt-Verstärker bürgt für die hohe Klangleistung. Ebenfalls zum System gehören die QuantumLogic™ Signalverarbeitung, das Equalizing-System AuraVox sowie eine spezielle Software namens Clari-Fi, die komprimierte Audiodateien während des Abspielens analysiert und fehlende Elemente wiederherstellt.

Neben seiner akustischen Performance entspricht das Bowers & Wilkins High-Premium-Surround Soundsystem auch in der Wiedergabe unterschiedlichster Audio-Quellen dem State of the Art. Es besitzt einen integrierten USB-Anschluss, so dass es mit dem iPhone® oder anderen digitalen Geräten für die Musikwiedergabe verbunden werden kann. Auch das direkte Streaming von Musiktiteln via Bluetooth® ist möglich.







## *Traut sich in jedes Gelände.*

Luxus vom Feinsten. Komfort und Wohlbefinden für alle Insassen. Der Levante erweist sich selbst unter den widrigsten Gelände- und Witterungsbedingungen als ein verlässlicher Gefährte – ein Charakterzug, der erstklassiger Aerodynamik und Motoreffizienz zu verdanken ist. Mitverantwortet wird das von einer Kühlerjalousie, die für eine zusätzliche Reduzierung der bereits niedrigen Verbrauchs- und Emissionswerte sorgt. 100 Prozent Maserati. 100 Prozent leistungsbereit.















## *Kraft, die intelligent und agil bereit steht.*

Der 3,0-Liter-V6-Twin-Turbo-Motor des Levante besticht mit einer ausgeklügelten Motorentechnik. Er verbindet das scheinbar Unvereinbare: unglaubliche Leistung mit niedrigen Verbrauchs- und Emissionswerten. Auf die kleinste Bewegung des Gaspedals reagiert er mit einer beeindruckenden Kraftentfaltung, gepaart mit dem einzigartigen Klang eines Maserati.

Das von Maserati Powertrain entwickelte und von Ferrari in Maranello exklusiv für Maserati gebaute Aggregat wartet mit etlichen technischen Innovationen zur Steigerung der Kraftstoffeffizienz auf. Eine Hochdruck-Direkteinspritzung sorgt für die Feinerstäubung des Benzins direkt in der Brennkammer, was den Verbrennungsvorgang in allen Drehzahlbereichen optimiert. Beide Zylinderköpfe besitzen zwei kontinuierliche Phasenversteller zur Früh- und Spätverstellung der Ein- und Auslassnockenwellen. Die Verwendung von zwei parallel eingebauten Turboladern mit geringem Trägheitsmoment minimiert das so genannte Turboloch, was die Gasannahme und die Elastizität verbessert. Die stärkere Version Levante S beschleunigt in 5,2 Sekunden von 0 auf 100 km/h, ihre Höchstgeschwindigkeit beträgt 264 km/h.

Der 3,0-Liter-V6-Turbodiesel, der über einen Abgasturbolader mit variabler Turbinengeometrie (VTG) verfügt, ist ein wahres Meisterwerk der Ingenieurskunst und nutzt alle Vorteile der modernsten Dieselmotorentechnik. Mit der beeindruckenden Leistung von 202 kW (275 PS) und einem Drehmoment von 600 Nm beschleunigt er den Levante Diesel von 0 auf 100 km/h in 6,9 Sekunden, die Spitzengeschwindigkeit beträgt 230 km/h.

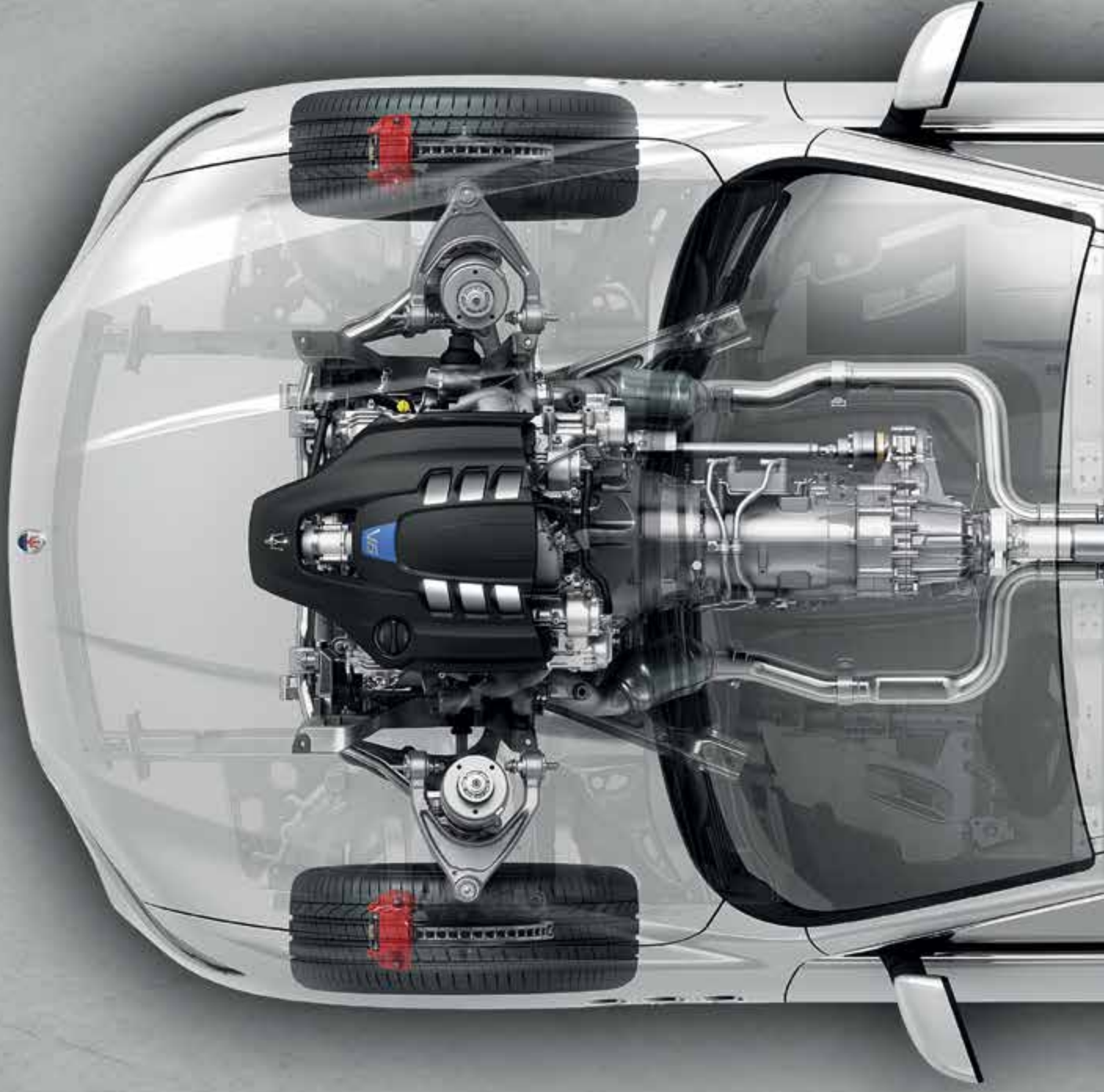

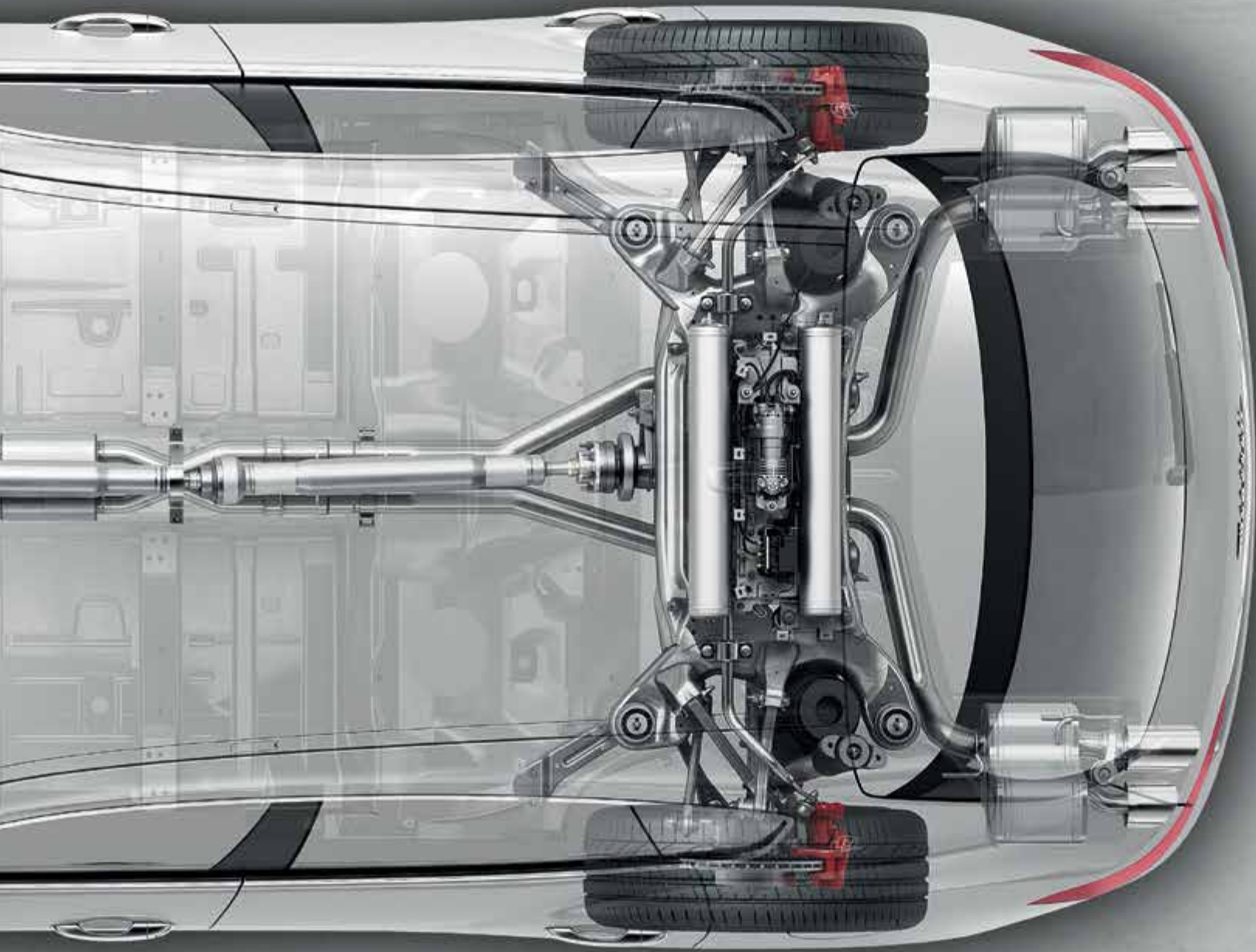

*Ein technisches Meisterwerk.*







*Das Maserati  
Skyhook-System  
mit kontinuierlicher  
Dämpferkontrolle:  
Verbündeter  
für Abenteuer.*

## Immer die richtige Bodenfreiheit: Active Air Suspension.

### 5 Fahrwerkhöhen plus Easy-Entry-Modus.

Um seiner Aufgabe als luxuriöses SUV und geländegängiges Allradfahrzeug gerecht zu werden, weist der Maserati Levante eines der heute modernsten Systeme auf. Neben dem wegweisenden Q4 Allradantrieb verfügt er über Active Air Suspension, eine aktive Luftfederung, welche die Bodenfreiheit je nach Wunsch oder Bedarf vergrößert oder verringert. Mit sechs Einstellungen (einschließlich Parken) kann der Fahrer die Fahrzeugkarosserie dem Gelände bzw. der Fahrbahn entsprechend heben oder senken – von der maximalen Bodenfreiheit eines klassischen Offroaders bis



#### Off-Road 2

Diese Einstellung bietet mit einer im Vergleich zur Normalhöhe um 40 Millimeter angehobenen Fahrposition die größte Bodenfreiheit. Perfekt für große Böschungs- und Rampenwinkel. In diesem Modus kann der Levante die widrigsten Geländebedingungen meistern.



#### Off-Road 1

Der Modus ist bei betätigter Off-Road-Taste automatisch gewählt oder kann manuell über den Fahrhöhenhalter zugeschaltet werden. Diese Fahrhöhe steigert die Offroad-Tauglichkeit durch eine um 25 Millimeter erhöhte Bodenfreiheit gegenüber der Normalhöhe, wobei ein überlegener Fahrkomfort beibehalten wird.



#### Normal

Normale Fahrhöhe des Fahrzeugs für eine optimale Balance aus Fahrkomfort und Handling.

hin zu einer niedrigen Fahrzeughöhe für die Autobahn. Die Höheneinstellungen wirken sich auch auf die Arbeitsweise des Motors aus, um eine maximale Gesamteffizienz zu erzielen. Die Luftfederung harmonisiert überdies mit dem bewährten Skyhook System mit kontinuierlicher Dämpferanpassung. Die Grundeinstellung betont den Komfort. Für einen dynamischeren Fahrstil wird die Dämpfung härter ausgelegt, wodurch das Fahrzeug einen noch sportlicheren Charakter annimmt.



#### Aero 1

Automatisch angewählter Modus bei erhöhter Fahrgeschwindigkeit. Das Fahrzeug wird im Verhältnis zur Normalhöhe um 20 Millimeter abgesenkt, um die Aerodynamik und folglich den Kraftstoffverbrauch zu optimieren. Die Fahrhöhe wird mit dem Sport-Modus oder manuell über den Fahrhöhenschalter ausgewählt. Durch den niedrigeren Fahrzeugschwerpunkt bietet der Levante ein direkteres, dynamischeres Ansprechverhalten mit geringeren Nick- und Wankbewegungen.



#### Aero 2

Der Modus wird automatisch bei noch höherem Tempo aktiviert und senkt das Fahrzeug um 35 Millimeter gegenüber dem Normalzustand ab, was den Luftwiderstand auf ein Minimum reduziert.



#### Easy Entry

In diesem Modus wird das Fahrzeug im Vergleich zur Normalhöhe um ganze 45 Millimeter abgesenkt, so dass die Insassen leichter ein- und aussteigen können. Die abgesenkte Ladekante im Heckbereich vereinfacht überdies das Be- und Entladen.



# 8 Vorwärtsgänge, 4 Fahrmodi. Für alle Fälle.

Das hochmoderne 8-Gang-Automatikgetriebe von ZF überzeugt durch präzise Gangwechsel und höchste Leistungsfähigkeit. Das neben dem Motor eingebaute Getriebe verfügt über eine autoadaptive Software-Steuerung, die Fahrstil und Fahrbahnbedingungen erkennt und den Schaltbetrieb darauf abstimmt. Vier Fahrmodi (Normal, Sport, Off Road, I.C.E.) sind über die Tasten neben dem Wählhebel wählbar und mit der Hand- oder Automatikschaltung kombinierbar.

## **Modus Auto-Normal**

Beim Startvorgang ist das Getriebe stets auf diesen Modus eingestellt. Er bietet die ausgewogene markttypische Balance aus Luxus und Sportlichkeit. Seidenweiche Schaltvorgänge im unteren Drehzahlbereich betonen den Komfort und senken den Kraftstoffverbrauch. Wird eine sportlichere Fahrweise erkannt, wird automatisch in einem höheren Drehzahlbereich heraufgeschaltet.

## **Modus Manual-Normal**

Mit den gleichen Eigenschaften wie der Modus Auto-Normal. Darüber hinaus kann der Fahrer entweder über die optionalen Schaltwippen am Lenkrad oder über den Wählhebel am Konsolentunnel schalten. Das System wechselt automatisch in den höheren Gang, wenn der Zeiger an den roten Drehzahlbereich heranrückt, und schaltet entsprechend dem erkannten Fahrstil automatisch herab.

## **Modus Auto-Sport**

Das Getriebe schaltet für eine sportlichere Fahrweise in kürzerer Zeit und bei höheren Drehzahlen. In diesem Modus sind die Bypass-Klappen geöffnet, was den legendären Motorsound zu einem phänomenalen Bass anschwellen lässt. Das MSP nimmt sich zurück und überlässt dem Fahrer mehr Handlungsspielraum, die Kennfeldsteuerung des Gaspedals ist aggressiver ausgelegt und bei Benzinversionen ist die Overboost-Funktion aktiviert.

## **Modus Manual-Sport**

Der Fahrer übernimmt die vollständige Kontrolle über den Schaltbetrieb. Für ein Maximum an Leistung ist die Overboost-Funktion aktiviert, das MSP spricht toleranter an, die geöffneten Bypass-Klappen bieten einen aggressiveren Sound, die Gangwechsel erfolgen zügiger und härter, das Gaspedalkennfeld ist dynamischer ausgelegt und es kann bis zum Drehzahlbegrenzer gefahren werden, ohne dass ein Schaltvorgang ausgelöst wird. Der einzige automatische Systemeingriff beschränkt sich auf das Herunterschalten bei zu niedriger Drehzahl.

## **Modus Off-Road**

In diesem Modus wird die Bodenfreiheit um 25 mm gegenüber der normalen Fahrhöhe vergrößert. Die Steuerung des MSP wird verändert und an die Bergauf- und Bergabfahrt im Gelände angepasst. Auch die Steuerkennfelder von Motor, Getriebe und Gaspedal sind geländeorientiert ausgelegt.

## **Modus Automatic-Off-Road**

Dieser Modus vereint die Vorzüge des Offroad-Modus - speziell auf anspruchsvollem Gelände - mit dem Komfort der automatischen Gangschaltung. Damit kann der Fahrer sich vollends auf die Abenteuer konzentrieren, die vor ihm liegen.

## **Modus I.C.E. (Increased Control & Efficiency)**

Dieser Modus wurde nicht nur für widrige Straßenbedingungen konzipiert. Er zielt auch auf einen geräuscharmen, komfortablen Betrieb und gesenkte Verbrauchswerte ab. Das Getriebe schaltet am optimalen Schaltpunkt automatisch mit kaum spürbaren, weichen Schaltvorgängen für einen sparsamen Kraftstoffverbrauch und erhöhten Geräuschkomfort. Die Motorleistung wird gedrosselt, die Bypass-Klappen bleiben bis zu einer Drehzahl von 5.000 Umdrehungen geschlossen und das Gaspedalkennfeld ist komfortorientiert ausgelegt.





*Weil es immer Kräfte gibt, die stärker sind als wir.*

## Im Schutz eines sicheren Hafens.

Bei der Entwicklung des Levante legte Maserati größten Wert auf Sicherheit. Für den umfassenden Insassenschutz kommen ein Airbag-System der jüngsten Generation und zahlreiche hochmoderne Sicherheitssysteme zum Einsatz.

### Airbags

Der Maserati Levante ist mit sechs Airbags ausgestattet. Zwei zweistufige Front-Airbags schützen Fahrer und Beifahrer bei einem frontalen Aufprall. Ober- und Unterkörper werden zusätzlich von zwei in die Vordersitze integrierten Seiten-Airbags geschützt. Zwei Windowbags am Dach in der Nähe der B-Säule dienen zum Schutz des Kopfbereichs der vorderen und hinteren Insassen bei einem Seitenaufprall.

### Sicherheitsgurte mit Gurtstraffern, aktive Kopfstützen und ISOFIX- Kindersitzbefestigungen

Die Sicherheitsgurte an den Vorder- und Rücksitzen verfügen über elektronisch gesteuerte, pyrotechnische Gurtstraffer und Gurtkraftbegrenzer. Das System kommuniziert mit einem Sensor, der den Schweregrad eines Aufpralls bestimmen kann. Auf der Grundlage der registrierten Daten garantiert es eine einwandfreie Funktion und perfekte Rückhaltewirkung. Ist das Fahrzeug in einen Auffahrunfall verwickelt, nähern sich die aktiven Kopfstützen automatisch dem Kopf des Insassen und grenzen so die Gefahr eines Schleudertraumas ein. Die seitlichen Sitze der Rücksitzbank sind mit ISOFIX-Normhalterungen für eine sichere Befestigung von Kindersitzen ausgestattet und bieten auch den jüngsten Passagieren einen angemessenen Schutz.

### Bremsanlage

Der Maserati Levante ist mit einer leistungsstarken Bremsanlage ausgestattet, die genau auf die Leistungsstufe der jeweiligen Motorversion abgestimmt ist. Der Levante Diesel verfügt über Schwimmsattelbremsen mit 345 Millimeter großen innenbelüfteten Bremsscheiben vorn und 330 Millimeter großen innenbelüfteten Bremsscheiben hinten.

Der Levante S weist an den Vorderrädern noch kraftvollere Bremsen auf, die der höheren Motorleistung Rechnung tragen. Sie sind vom Quattroporte GTS übernommen: 6-Kolben-Monoblockbremsättel von Brembo aus Aluminium und gelochte Bremsscheiben mit 380 Millimeter Durchmesser. An der Hinterachse entspricht das System der Version in der niedrigeren Leistungsstufe, mit Ausnahme der gelochten Bremsscheiben. Die größeren Bremsscheiben an den Vorderrädern gestatten eine bessere Wärmeabfuhr, die in einer effizienteren Kühlung und einer hohen Fading-Stabilität bei intensivem Gebrauch zum Ausdruck kommt.

Die Bremssättel des Levante Diesel sind in Oxidgrau, beim Levante S hingegen sind sie in Schwarz ausgeführt. Optional können sie auch in Blau, Silber, Rot oder Gelb geordert werden.

### Maserati Stability Programme (MSP)

Das Maserati Stability Programme (MSP) ist ein hochentwickeltes System für die Stabilitätskontrolle. Wenn das Fahrzeug auszubrechen oder von der Ideallinie abzuweichen droht, stellt es innerhalb von Sekundenbruchteilen wieder das korrekte Fahrverhalten her, indem es das Motormoment drosselt und die Bremsen betätigt. Das MSP integriert mehrere Systeme, darunter das ASR, das den Schlupf der Antriebsräder reguliert und die Traktion verbessert, und das MSR, das eine Radblockierung bei plötzlichem Herabschalten unterbindet. ABS und EBD überwachen den Bremsvorgang. Sie verhindern ein Blockieren der Räder und teilen die Bremskraft zwischen Vorder- und Hinterachse auf. Das Brake Assist System (BAS) erkennt überdies Notbremsungen und verstärkt in diesen Fällen die Bremshydraulik mit einem größeren Druck. Beim Anfahren auf Steigungen verhindert die Berganfahrhilfe ein Wegrollen des Fahrzeugs.

### Reifendruckkontrollsystem (TPMS)

Das Reifendruckkontrollsystem überwacht während der Fahrt kontinuierlich den Reifendruck anhand von Sensoren in den Radfelgen. Dieser wird im zentralen Display des Kombiinstrumentes angezeigt. Das System warnt den Fahrer optisch und akustisch, sobald der vorgegebene Schwellenwert unterschritten wird oder ein Reifenschaden auftritt.







## Mit Weitblick fahren. Adaptive Bi-Xenon-Scheinwerfer (AFS).

Der Levante ist mit modernen Bi-Xenon-Scheinwerfern ausgestattet. Ihre hohe Wirksamkeit wird noch durch das optionale Adaptive Front Lighting System (AFS) gesteigert, das auf der Autobahn, auf Landstraßen, im Stadtverkehr und bei schlechter Sicht die Breite und Tiefe des Lichtkegels automatisch regelt. Der Innenspiegel ist mit einer Kamera und Sensoren ausgestattet, die verschiedene Parameter überwachen wie zum Beispiel Lichtquellen anderer Verkehrsteilnehmer, Fahrgeschwindigkeit und Fahrstil. Ist die Straße frei, nimmt der Lichtkegel die maximale Breite und Tiefe an, um beste Sicht in allen Fahrsituationen zu erzielen, ohne dass vom Fahrer das Fernlicht eingeschaltet werden muss. Außerdem stimmt das System automatisch die Frontscheinwerfer für die Fahrt auf der Autobahn, im Stadtverkehr oder bei schlechtem Wetter ab, um die Sicht und die Fahrsicherheit zu verbessern.







### Elektronische Parkbremse

Der Levante verfügt über die elektronische Parkbremse (EPB), einschaltbar über die Drucktaste am Wählhebel des Getriebes, die den herkömmlichen Handbremshebel ablöst. Die EPB kann bei Bedarf auch als Fahrbremse genutzt werden: Das System stimmt diesen Eingriff mit der Stabilitätskontrolle MSP ab. Hierbei werden unverzüglich unter vollständiger Gewährleistung der Sicherheit und ohne Stabilitätsverlust alle vier Räder abgebremst (Verzögerung von 0,5 g), bis die Drucktaste losgelassen wird.

### Querverkehr-Funktion

Die Querverkehr-Funktion warnt den Fahrer beim Rückwärtsausparken vor heranfahrenden Fahrzeugen außerhalb des Sichtbereichs.

### Bergabfahrlilfe

Die Bergabfahrlilfe ermöglicht dem Fahrer sichere Bergabfahrten im offenen Gelände, ohne dass er das Bremspedal betätigen muss. Der aktivierte Assistent bringt das ABS bedarfsgesteuert an jedem einzelnen Rad zum Einsatz, um das Gefälle beim voreingestellten Tempo souverän zu meistern.

### Homelink®

Der Levante ist mit dem optionalen Garagentoröffner HomeLink® erhältlich. HomeLink® sorgt für das automatische Öffnen von Garagentoren und Zufahrten sowie auch für das Einschalten von Sicherheitsbeleuchtungen bei herannahendem Fahrzeug. Das System ist in die Dachbedieneinheit integriert. Es können die Einfahrten von bis zu drei Objekten gespeichert werden.



### Surround View

Surround View liefert ein deutliches 360°-Bild rund um das Fahrzeug, um den Fahrer beim Einparken und bei der Sicht auf Blindzonen zu unterstützen. Zwei Seitenkameras unter den Außenspiegeln übertragen ihre Bildaufnahmen an den Monitor in der Mittelkonsole. Per Bildschirmtasten sind die folgenden Ansichten abrufbar: vorn, vorn quer (180°), hinten, hinten quer, Aufsicht, Türenöffnung und Einparkweg.

## *Modernste Sicherheitssysteme.*



### Parksensoren und Rückfahrkamera

Der Maserati Levante kann mit Parksensoren im Front- und im Heckstoßfänger ausgestattet, die das Rangieren auch auf engstem Raum erleichtern. Das System gibt akustische Warnsignale aus, deren Frequenz mit zunehmender Nähe zum Hindernis ansteigt. Im zentralen Display am Kombinationsinstrument wird das Fahrzeug dargestellt und in den Farben Grün, Gelb oder Rot der jeweilige Restabstand zum Hindernis signalisiert. Eine weitere Hilfestellung bietet die Rückfahrkamera, die neben der Heckklappenverriegelung angebracht ist und deren Bilder im Monitor an der Mittelkonsole angezeigt werden. Dynamische Rasterlinien zeigen die maximale Fahrzeugbreite und den vorgesehenen Fahrweg, der aus dem Einschlagwinkel der Vorderräder ermittelt wird.

### Auffahrwarnsystem

Das Auffahrwarnsystem überwacht vorausfahrende Fahrzeuge per Kamera und meldet dem Fahrer, wenn die Gefahr eines Auffahrunfalls besteht. Falls der Fahrer nicht reagiert, verlangsamt es das Fahrzeug durch leichtes Bremsen auf eine niedrigere Fahrgeschwindigkeit. Es kooperiert mit dem Brake Assist System, das Notbremsungen mit zusätzlicher Bremskraft unterstützt.



*Große Leistung bringt große Verantwortung mit sich.*

### Adaptive Cruise Control mit Stop&Go-Funktion

Die aktivierte Adaptive Cruise Control mit Stop&Go-Funktion überwacht fortwährend bei der Autobahnfahrt, dass stets der gewünschte Abstand zum vorausfahrenden Fahrzeug eingehalten wird. Verlangsamt sich der Verkehr oder sichert ein weiterer Verkehrsteilnehmer in die Lücke zum vorausfahrenden Fahrzeug ein, verzögert es den Levante durch Gaswegnahme oder Bremsengriff. Nimmt der Vordermann Tempo auf oder wechselt er in eine andere Spur, beschleunigt das System auf die voreingestellte Geschwindigkeit. Adaptive Cruise Control mit Stop&Go-Funktion ist nicht witterungsabhängig. Im Gegenteil: bei Nebel, Regen und schlechter Sicht erweist sich das System als besonders nützlich.



### Totwinkelassistent

Diese Sicherheitssysteme überwachen kontinuierlich den Freiraum zwischen dem Maserati Levante und anderen in der Nähe befindlichen Fahrzeugen. Mit Hilfe von Radarsensoren werden die Totwinkel links wie rechts vom Fahrzeug unter Beobachtung gehalten. Wird ein Fahrzeug in diesen Bereichen erkannt, erscheint ein Warndreieck im Außenspiegel, um auf die Gefahr hinzuweisen. Wenn der Fahrer dann die Spur wechseln will und den Blinker betätigt, ertönt ein akustisches Signal.



### Spurhalteassistent

Eine Kamera im Innenspiegel erfasst die Fahrbahnmarkierungen vor dem Fahrzeug. Der Spurhalteassistent hilft dem Fahrer, das Fahrzeug auf Autobahnen und Hauptverkehrsstraßen in der Spur zu halten. Damit wird die Möglichkeit des unbeabsichtigten Verlassens der Fahrspur und etwaiger Seitenaufprälle verringert, wenn das Fahrzeug ohne Blinkerbetätigung Fahrbahnmarkierungen überfährt.

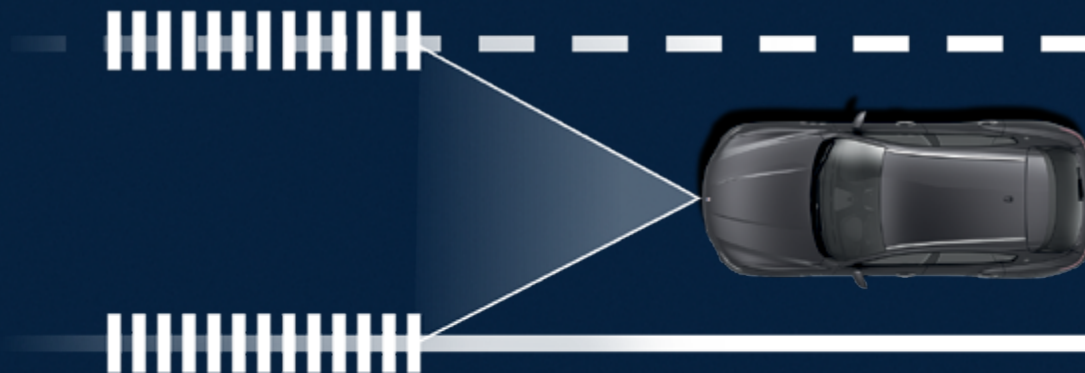

## ABMESSUNGEN

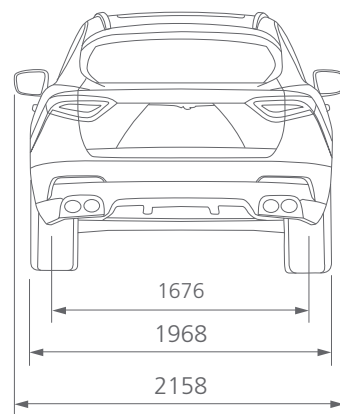
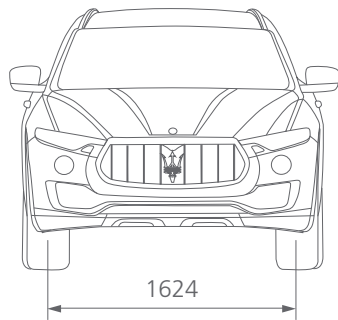
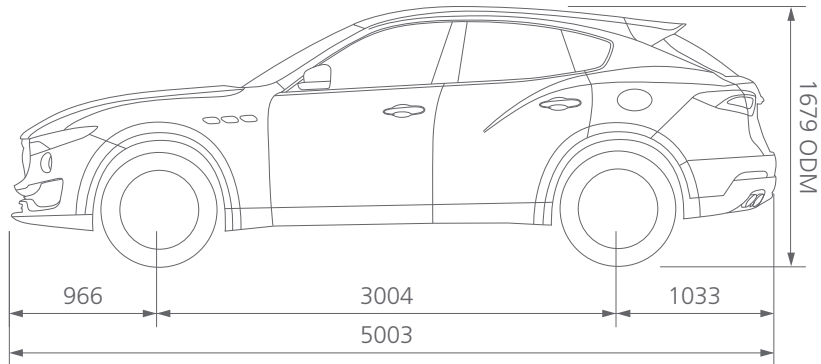
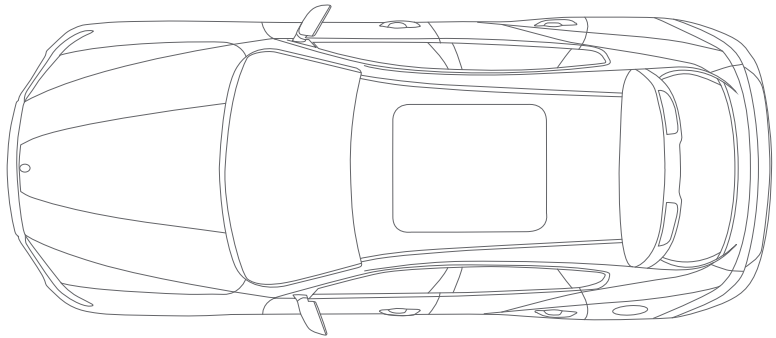

	Levante Diesel	Levante S
<b>MASSE UND GEWICHT</b>		
Länge	5003 mm	5003 mm
Breite (mit Außenspiegeln)	2158 mm	2158 mm
Breite (ohne Außenspiegel)	1968 mm	1968 mm
Höhe (Normalhöhe)	1679 mm	1679 mm
Radstand	3004 mm	3004 mm
Spurweite vorn	1624 mm	1624 mm
Spurweite hinten	1676 mm	1676 mm
Überhang vorn	966 mm	966 mm
Überhang hinten	1033 mm	1033 mm
Wendekreis	11700 mm	11700 mm
Kofferraumvolumen	580 l	580 l
Tankinhalt	80 l	80 l
Leergewicht	2205 kg	2109 kg

<b>MOTOR</b>		
Zylinderzahl, Anordnung	V6 60°	V6 60°
Hubraum	2987 cm <sup>3</sup>	2979 cm <sup>3</sup>
Bohrung	83 mm	86,5 mm
Hub	92 mm	84,5 mm
Verdichtungsverhältnis	16,5:1	9,7:1
Leistung	202 kW (275 PS)	316 kW (430 PS)
Bei Drehzahl	4000 1/min	5750 1/min
Max. Drehmoment	600 Nm	580 Nm
Bei Drehzahl	2000-2600 1/min	5000-4500 1/min

<b>GETRIEBE</b>		
Getriebe	8-Gang-Automatik	8-Gang-Automatik
Kraftverteilung ATC (Active Transfer Case)	0/100 bis 50/50	0/100 bis 50/50

<b>FAHRLEISTUNGEN</b>		
Höchstgeschwindigkeit	230 km/h	264 km/h
Beschleunigung: 0 - 100 km/h	6,9 s	5,2 s
Bremsweg: 100 - 0 km/h	36 m	34,5 m
Verbrauch (Kombiniert)	7,2 l/100 km	10,9 l/100 km
Verbrauch (Innerorts)	8,2 l/100 km	15 l/100 km
Verbrauch (Außerorts)	6,6 l/100 km	8,5 l/100 km
CO <sub>2</sub> -Emissionen (Kombiniert)	189 g/km	253 g/km
CO <sub>2</sub> -Emissionen (Innerorts)	216 g/km	348 g/km
CO <sub>2</sub> -Emissionen (Außerorts)	174 g/km	199 g/km
Effizienzklasse	B	F



## BREMSSÄTTEL

Der Maserati Levante bietet eine große Anzahl von Individualisierungsmöglichkeiten. In Übereinstimmung mit der markentypischen Exklusivität sind ein breites Spektrum von optionalen Ausstattungsdetails und eine vielfältige Auswahl von Farben und Materialien erhältlich. Unter den 13 zur Verfügung stehenden Farben werden drei Farbtöne exklusiv für den Levante angeboten.



Gelbe



Rot



Blaue



Silberne



Schwarze



BOREA

Größe: 18"\*  
Vorn: 255/60 R18  
Hinten: 255/60 R18



ZEFIRO

Größe: 19"  
Vorn: 265/50 R19\*\*  
Hinten: 295/45 R19\*\*\*



NEREO

Größe: 20"  
Vorn: 265/45 R20\*\*  
Hinten: 295/40 R20\*\*\*



ANTEO

Größe: 21"  
Vorn: 265/40 R21\*\*  
Hinten: 295/35 R21\*\*\*

\*Serienmäßig für Levante Diesel, nicht verfügbar für Levante S  
\*\*Maße für Levante Diesel (vorn und hinten) und Levante S (vorn)  
\*\*\*Maße für Levante S (hinten)

METALLIC-LACKIERUNG



Grigio



Verde Ossido\*

MICA-LACKIERUNG



Rame\*



Blu Emozione



Grigio Metallo



Rosso Rubino\*



Blu Passione

\*Exklusive Farben für den Levante





Nero Ribelle

METALLISIERTE LACKIERUNG



Champagne

UNI-LACKIERUNG



Nero

PERLEFFEKTLACKIERUNG

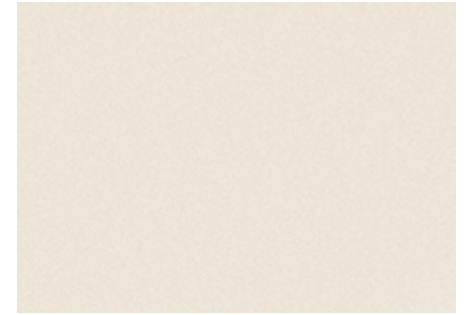

Bianco Alpi

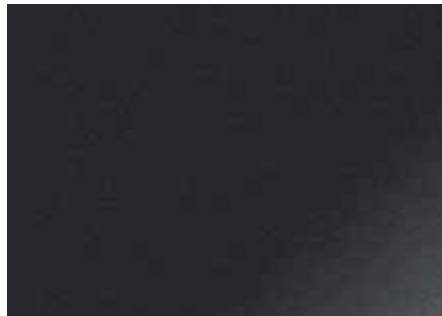

Grigio Maratea

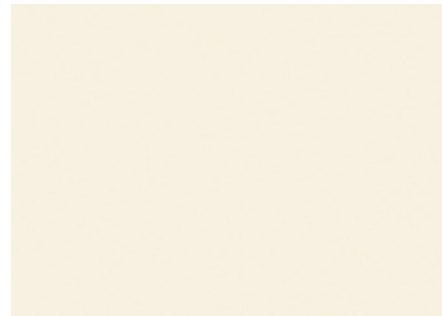

Bianco

APPLIKATIONEN IN EDELHOLZ/CARBON



Black Piano



Rovere Chiaro



Erable



Ebano



Radica

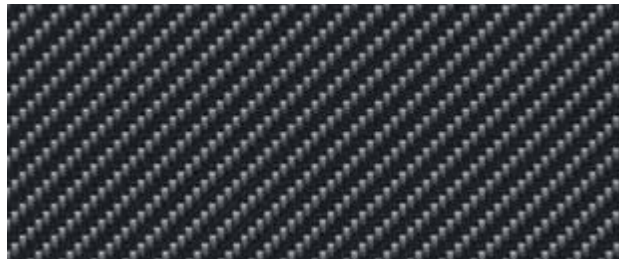

Carbonio

SITZE/ARMATURENTAFEL OBERSEITE/TÜR PANEELE



Nero



Nero Naht Grigio



Cuoio



Nero Naht Rosso

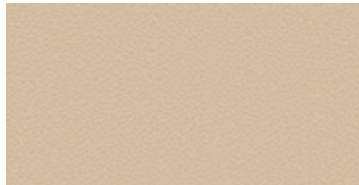

Sabbia



Nero Naht Cuoio

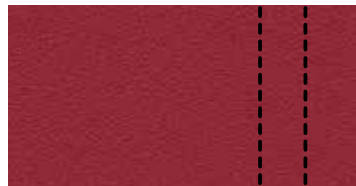

Rosso Naht Nero

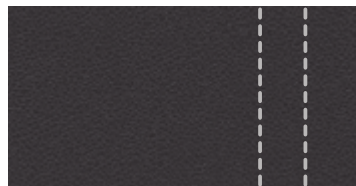

Marrone Naht Grigio

TEPPICH/LEDERLENKRAD



Nero



Marrone

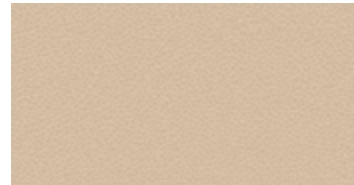

Sabbia

DACHHIMMEL



Nero

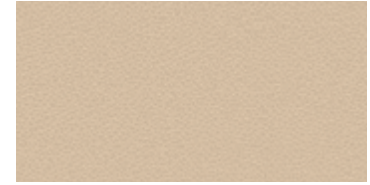

Sabbia

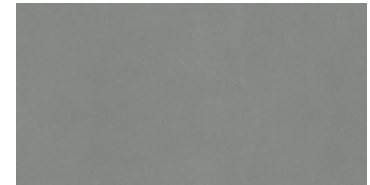

Grigio

## MASERATI LEVANTE Serien- und Sonderausstattung

Levante Diesel

Levante

Levante S

## RÄDER UND FAHRZEUGDYNAMIK

18-Zoll-Leichtmetallräder Borea	●	●	—
19-Zoll-Leichtmetallräder Zefiro	○	○	●
20-Zoll-Leichtmetallräder Nereo	○	○	○
21-Zoll-Leichtmetallräder Anteo	○	○	○
Schwarze Bremssättel	○	○	●
Rote Bremssättel	○	○	○
Blaue Bremssättel	○	○	○
Silberne Bremssättel	○	○	○
Gelbe Bremssättel	○	○	○
8-Gang-Automatikgetriebe von ZF	●	●	●
Skyhook - elektronisch gesteuerte Dämpferanpassung	●	●	●
Adaptive Luftfederung	●	●	●
Intelligenter Allradantrieb Q4 mit aktiver Kraftverteilung	●	●	●

## SICHERHEIT

Totwinkelassistent	○	○	○
Bi-Xenon-Scheinwerfer	●	●	●
Adaptive Bi-Xenon-Scheinwerfer (AFS) mit Kurven- und LED-Tagfahrlicht inkl. beheizter Hochdruckreinigungsanlage und LED-Rückleuchten	○	○	○
Surround-View	○	○	○
Geschwindigkeitsregelanlage	●	●	●
Adaptive Geschwindigkeitsregelanlage mit Stop&Go-Funktion	○	○	○
Maserati Stability Program (MSP) mit: - Traktionskontrolle (ASR) - Antiblockiersystem (ABS) - Elektronische Bremskraftverteilung (EBD) - Motorschleppmomentregelung (MSR)	●	●	●
Auffahrwarnsystem	○	○	○
Spurhalteassistent	○	○	○
Bergabfahrlilfe	●	●	●
Berganfahrlilfe	●	●	●
Notbremsassistent (BAS)	●	●	●
Elektronische Parkbremse (EPB)	●	●	●
Reifendruck-Kontrollsystem (TPMS)	●	●	●

## EXTERIEUR

Uni-Lackierung	●	●	●
Metallic-Lackierung	○	○	○
Metallisierte Lackierung	○	○	○
Mica-Lackierung	○	○	○
Perleffekt-Lackierung	○	○	○
Unterfahrschutz in Chrom	○	○	○
Unterfahrschutz in Black Piano	○	○	○
Dachreling in Chrom	○	○	○
Dachreling in Black Piano	○	○	○



	Levante Diesel	Levante	Levante S
Kühlergrilleinfassung in Chrom	●	●	●
Kühlergrilleinfassung in Black Piano	○	○	○
Heckspoiler	○	○	○
Parksensoren vorn und hinten, mit grafischer Anzeige im Instrumentendisplay	○	○	○
Rückfahrkamera, mit Bildanzeige im MTC Plus-Display	○	○	○
<b>INTERIEUR</b>			
Dachhimmel Stoff	●	●	●
Dachhimmel Alcantara®	○	○	○
Lederausstattung	●	●	—
Premium-Lederausstattung	○	○	●
Premium-Ledervollausstattung	○	○	○
Premium-Ledervollausstattung, perforiert	○	○	○
Ausstattung Zegna Edition: Lederausstattung und Zegna Seideneinsätze für Sitze, Türverkleidungen, Dachhimmel und Sonnenblenden. In 3 Farben erhältlich: Nero/Cuoio/Rosso	○	○	○
Gesticktes Dreizack-Logo in den Kopfstützen	○	○	○
Interieur-Details in Klavierlack Schwarz	●	●	●
Applikationen aus offenporigem Edelholz Radica	○	○	○
Applikationen aus offenporigem Edelholz Rovere Chiaro	○	○	○
Applikationen aus hochglänzendem Ebano	○	○	○
Applikationen aus hochglänzendem Erable	○	○	○
Applikationen aus hochglänzendem Carbon	○	○	○
3-Speichen-Multifunktions-lenkrad mit Edelholz-Intarsien	○	○	○
3-Speichen-Multifunktions-lenkrad mit Carbon-Intarsien	○	○	○
Sportlenkrad	○	○	○
Sportlenkrad in Carbon	○	○	○
Beheiztes Lenkrad	○	○	○
Beheiztes Sportlenkrad	○	○	○
Beheiztes Lenkrad mit Edelholz-Intarsien	○	○	○
Sitzheizung vorn	○	○	○
Sitzheizung hinten	○	○	○
Geteilt umlegbare Rückbank (60%/40%)	○	○	○
Sitzbelüftung vorn	○	○	○
Fahrersitz mit elektrischer 6-Wege-Verstellung, Beifahrersitz mit manueller 4-Wege-Verstellung	●	●	—
Fahrersitz mit elektrischer 6-Wege-Verstellung	○	○	●
Fahrer- und Beifahrersitz mit elektrischer 12-Wege-Verstellung und Memory	○	○	○
Elektrisch verstellbare Sportsitze vorn (8+4 fache Lordosenverstellung); 2 Memory-Funktionen für Fahrersitz	○	○	○
Automatisch abblendende Innen- und Außenspiegel	●	●	●
Einstiegsleisten in Edelstahl	○	○	○
Einstiegsleisten in Edelstahl mit Beleuchtung	○	○	○
Ladekantenschutz in Chrom	○	○	○
Velours-Teppiche	●	●	●
Elektrisches Panoramadach	○	○	○
Active Shifting Schaltwippen	○	○	○
Elektrisch einstellbare Pedalerie	○	○	○
Sportpedale in Edelstahl	○	○	○

● Serienausstattung ○ Sonderausstattung – Nicht erhältlich

	Levante Diesel	Levante	Levante S
<b>KOMFORT UND FUNKTIONALITÄT</b>			
Maserati Touch Control Plus (MTC Plus): Zentraleinheit mit 8,4"-Farb-Touchscreen	●	●	●
Maserati Touch Control Plus (MTC Plus): Zentraleinheit mit 8,4"-Farb-Touchscreen mit Navigationssystem	○	○	○
2-Zonen-Klimaautomatik	●	●	●
4-Zonen-Klimaautomatik	○	○	○
Luftgütesensor	●	●	●
Easy Entry/Exit-System	○	○	○
Keyless Entry für Türen vorn	●	●	●
Keyless Entry für Türen vorn und hinten	○	○	○
Elektrisches Sonnenrollo für die Seitenscheiben hinten	○	○	○
Elektrisch einstellbare Lenksäule	○	○	○
Standard-Audiosystem	●	●	●
Harman Kardon Premium Sound System mit 14 Lautsprechern (900 Watt)	○	○	○
Bowers & Wilkins High-Premium Surround Sound System mit 17 Lautsprechern (1.280 Watt), Funktion Clari-Fi für die Wiederherstellung der Audioqualität	○	○	○
DAB: Digital Audio Broadcast (Digital radio)	●	●	●
SIRI (Apple® function) Smart Personal Assistant	●	●	●
Privacy-Verbundverglasung hinten	○	○	○
Gepäcksicherungsnetz für den Gepäckraum	●	●	●
Schienensystem für den Gepäckraum	○	○	○
Anhängevorrichtung	○	○	○
Elektrische Kofferraumbetätigung	●	●	●
Elektrische Kofferraumbetätigung (freihändig)	○	○	○
Diebstahlwarnanlage	○	○	○
HomeLink® (Garagentoröffner)	○	○	○
Raucherpaket	○	○	○

● Serienausstattung ○ Sonderausstattung – Nicht erhältlich





## LEVANTE AUSSTATTUNGSPAKETE

Die Einzigartigkeit des Maserati Levante beruht auf einer unvergleichlichen Mischung aus Eleganz, Leistungskraft und Vielseitigkeit. Um den Maserati Levante noch besser auf Ihre individuellen Wünsche und Bedürfnisse abzustimmen, wurden eigens spezielle Ausstattungspakete entwickelt, die noch mehr Komfort, Exklusivität, Sportlichkeit und Alltagstauglichkeit bieten. Im Vergleich zum einzeln bestellten Ausstattungsdetail gewähren die Pakete überdies einen beachtlichen Kundenvorteil.

### LUXUS-PAKET. Das perfekte ausstattungspaket für noch mehr eleganz und luxus im interieur.

---

Fahrer- und Beifahrersitz mit 12-facher Sitzverstellung

---

Kühlergrill in Chrom

---

Einstiegsleisten in Chrom mit Beleuchtung

---

Ladekantenschutz in Chrom

---

Untere Stoßfänger, Radkästen und Seitenschürzen in Karosseriefarbe

---

Zefiro - 19-Zoll-Leichtmetallräder, maschinenpoliert

---

Schwarze Bremssättel

---

Zegna Edition (zusätzliche Sonderausstattung)

3 Zegna Interieur-Farbkombinationen:

- Premium-Leder in Hellbraun / Zegna Seide in Dunkelgrau / kontrastfarbene Ziernähte in Hellgrau

- Premium-Leder in Rot / Zegna Seide in Dunkelgrau / kontrastfarbene Ziernähte in Hellgrau

- Premium-Leder in Schwarz / Zegna Seide in Dunkelgrau / kontrastfarbene Ziernähte in Hellgrau

---

Dachhimmel und Sonnenblende in Zegna Seide, Dachsäulenbespannung in Alcantara® Anthrazit

---

Gesticktes Dreizack-Logo auf den Kopfstützen

---

### SPORT-PAKET. Das Sport-Paket betont die sportliche Optik des Levante und bringt die Motorsporttradition von Maserati zum Ausdruck.

---

Kühlergrill in Black Piano\*

---

Unterfahrschutz in Black Piano

---

Heckspoiler in Karosseriefarbe

---

Einstiegsleisten in Chrom

---

Sportsitze mit elektrischer 12-Wege-Verstellung

---

Sportlenkrad

---

Dachreling in Black Piano (zusätzliche Sonderausstattung)\*

---

Untere Stoßfänger, Radkästen und Seitenschürzen in Karosseriefarbe

---

Nereo - 20-Zoll-Leichtmetallräder, maschinenpoliert

---

Rote Bremssättel

---

Premium-Lederausstattung

---

Active Shifting Schaltwippen

---

Sportpedale in Edelstahl

---

Elektrisch einstellbare Lenksäule

---

\*Ausstattungsdetail auch in Chrom ohne Aufpreis erhältlich.

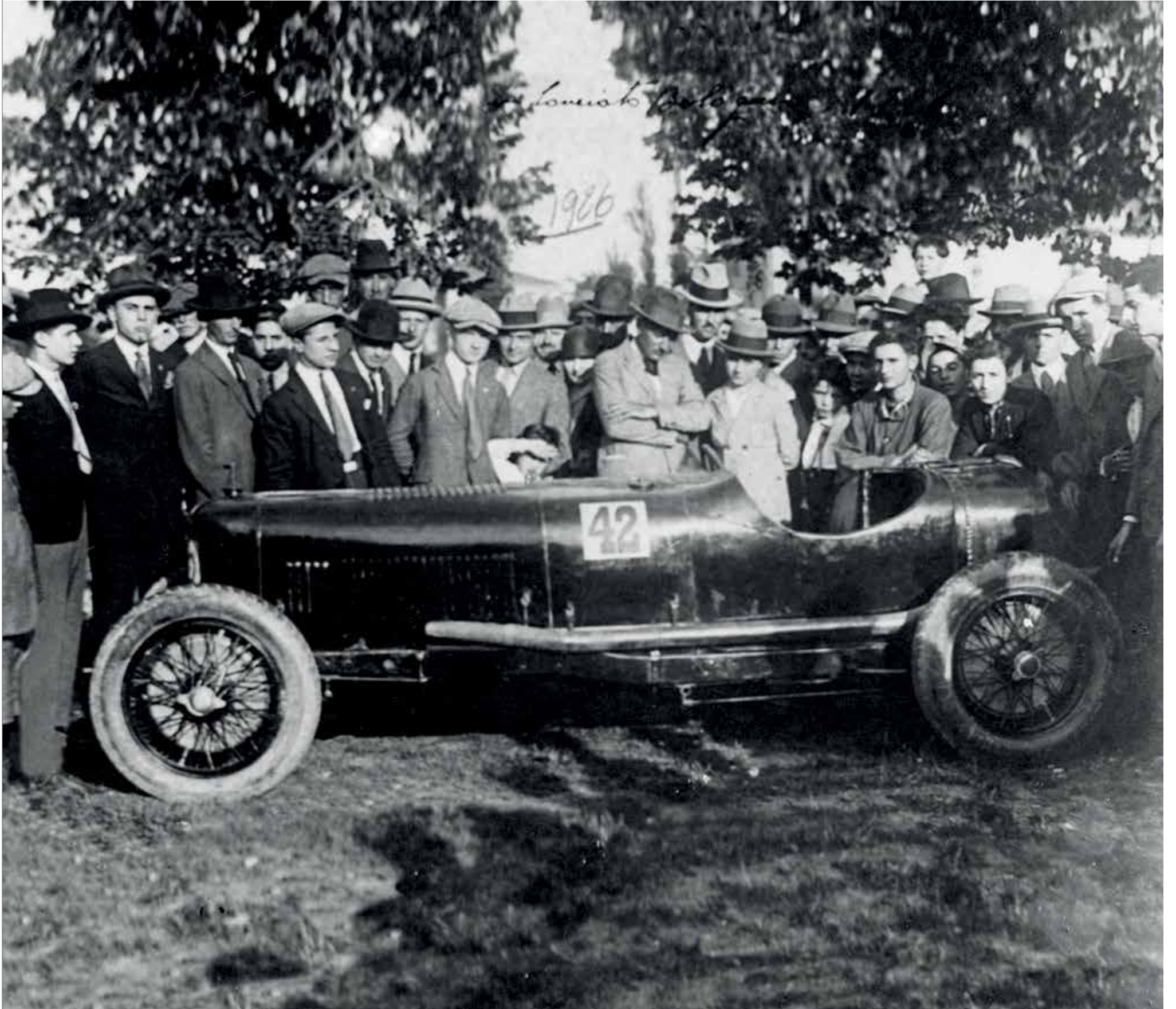

# Maserati. Von 1914 bis zur Gegenwart: Beharrlichkeit, Fleiß und Erfolgswille.

Die Geschichte von Maserati begann im Jahr 1914 mit der Gründung einer Werkstatt in Bologna durch die drei Brüder Alfieri, Ettore und Ernesto Maserati. Als brillante Automobilmechaniker und glühende Motorsportenthusiasten fingen sie schon bald an, ihre eigenen Fahrzeuge zu bauen. Dank ihrer Beharrlichkeit, ihres Fleißes und ihres Erfolgswillens erzielte ihr Maserati Tipo 26 bei der Targa Florio von 1926 auf Anhieb einen Klassensieg. Eine nicht aufzuhaltende Erfolgsserie setzte ein. Die Maserati Fahrzeuge erwarben sich in den darauffolgenden Jahren im internationalen Motorsport den Ruf geachteter und zugleich gefürchteter Kontrahenten. Sie stellten Geschwindigkeitsweltrekorde auf, gewannen das legendäre „Indy 500“ und fuhren unzählige Siege in der Formel-1- und der Sportwagen-Weltmeisterschaft ein. Zugleich etablierte sich das Unternehmen durch den Bau von Coupés, Limousinen und Cabrios, die weltweit zu den schönsten und technisch vollendetesten Modellen zählen und die eine exklusive Klientel ansprechen.

Heute ist Maserati eine italienische Traditionsmarke – ein Symbol für Kreativität, Leidenschaft, Innovation und Eleganz. Die vollendete Mischung aus handwerklicher Tradition, raffinierter Automobiltechnik und sorgfältiger Detailverarbeitung kennzeichnet automobile Ikonen, die immer wieder aufs Neue Emotionen wecken und Inspirationen schaffen. Das neue SUV Levante ist dafür ein exzellentes Beispiel.





## *Qualität ist unser Prinzip. Nichts wird dem Zufall überlassen.*

In puncto Qualität und Zuverlässigkeit gehen die Entwicklungsingenieure von Maserati auf Nummer sicher. Aus diesem Grund wurde eine große Flotte von Prototypen des Levante auf 2,7 Millionen Kilometern aufwändig getestet: in der Gluthitze Südafrikas und Marokkos und in der Eiskälte von Schweden und Neuseeland. Hinzu kamen noch Hochgeschwindigkeits- und Dauertests in den USA und in Russland, die etliche 1000 Stunden in Anspruch nahmen. Während der Produktion werden das Fahrzeug und seine Komponenten zudem über 700 akkuraten Kontrollen und Prüfungen unterzogen. Bevor ein Maserati das Werk verlässt, erfolgt noch ein 50 Kilometer langer Straßentest und eine strenge 30-minütige Qualitätskontrolle.





## *High-Tech-Fertigung trifft auf Individualität.*

Während sich Hauptsitz und Stammwerk von Maserati in Modena befinden, erfolgt die Produktion des Levante im grundlegend modernisierten Mirafiori-Werk in Turin, das über die notwendigen Kompetenzen und Technologien für die Innovationen des neuen Modells verfügt. Während Automation und Robotertechnik im Fahrzeugbau eine zunehmend wichtige Rolle spielen, verleihen erfahrene Fachleute der Fahrzeugmontage an jeder Station einen handwerklichen Charakter. Im Rahmen des vom Unternehmen eingeführten World Class Manufacturing (WCM) repräsentiert die Anlage höchste verfahrenstechnische Standards, die für die Fertigung von Automobilen in Bestqualität bürgen. Jedes einzelne Exemplar ist eine Auftragsfertigung. Da es Millionen von Kombinationsmöglichkeiten gibt, werden alle Fahrzeuge Schritt für Schritt von einem Fertigungsauftrag begleitet, damit die Ausstattung genau dem Kundenwunsch entspricht.





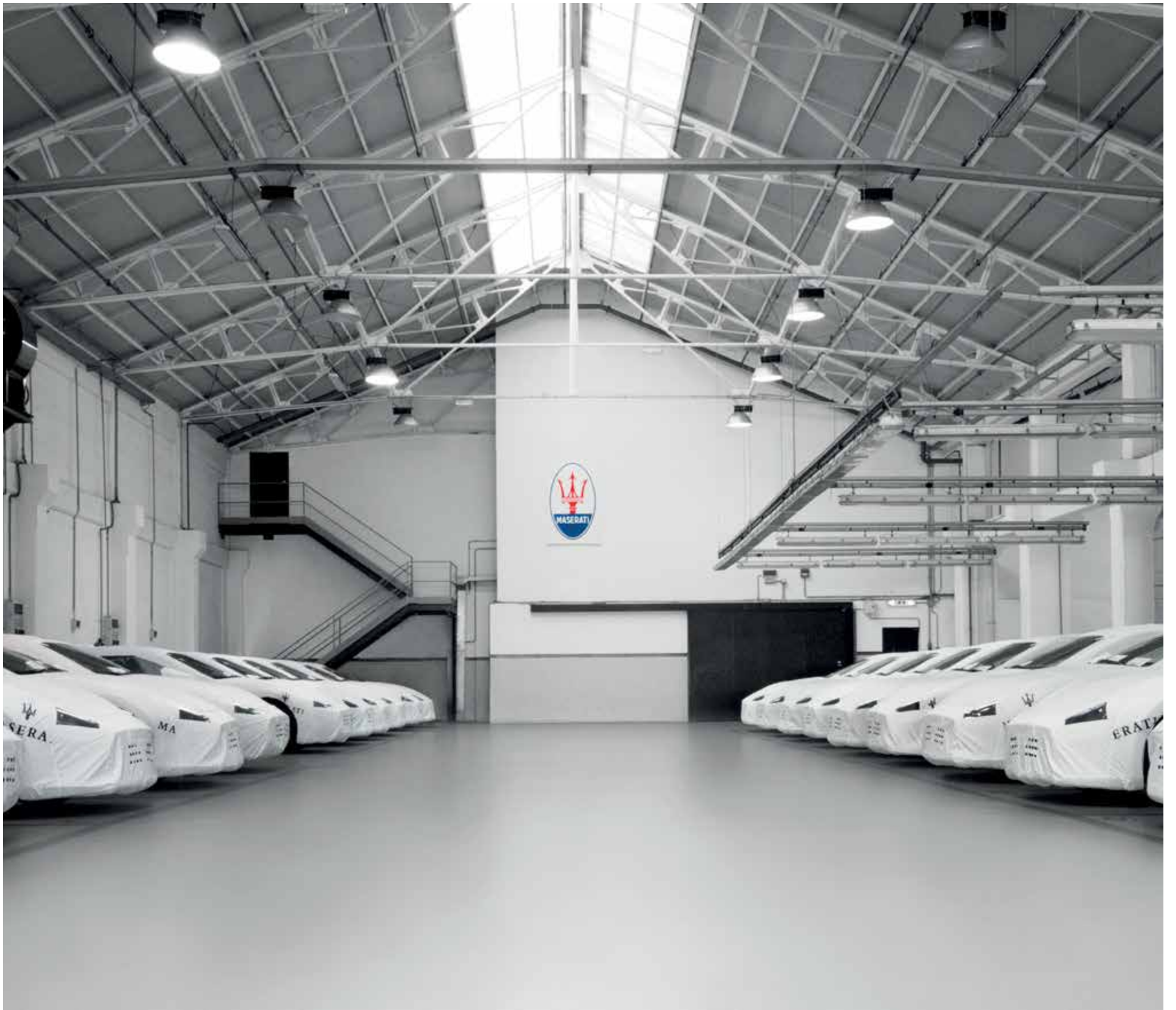



## Maserati Welt. Ein Herz, eine Leidenschaft.

### Master Maserati Fahrtrainings

Ein Rennstreckentraining mit einem Maserati, der den Motorsport unverkennbar in seinen Genen trägt, ist wohl das ultimative Fahrerlebnis schlechthin. Die Master Maserati Fahrtrainings bieten die Möglichkeit, am Steuer der Sportwagen aus Modena die Techniken des leistungsorientierten Fahrens zu erlernen und die eigenen fahrerischen Fähigkeiten zu perfektionieren.

### Master Warm Up

Das Master Maserati Warm Up ist das Einsteigertraining für Maserati Kunden, die auf der Rennstrecke unter Anleitung von qualifizierten Instruktoren ihre Fahrweise mit High-Performance-Modellen verbessern möchten. Sie erleben die Maserati Welt aus nächster Nähe: Am Vormittag gewährt eine Werksbesichtigung in Modena einen exklusiven Einblick hinter die Kulissen. Im Anschluss daran geht es auf die Rennstrecke in Varano de' Melegari, wo die Master Maserati Trainings bereits eine lange Tradition haben. Der Nachmittag ist dann der Fahrpraxis auf der Rennstrecke vorbehalten, darunter auch Handlings-Übungen, bei denen die fahrerischen Fähigkeiten der Teilnehmer auf die Probe gestellt werden, die sie in den höheren Levels von Master Maserati schrittweise perfektionieren können.

### Master GT 1 Day

Das eintägige Master GT Training richtet sich an alle, die ihre Fahrtechnik am Steuer der verschiedenen Maserati Modelle verbessern möchten. Das Intensivtraining umfasst mehrere Fahrsektionen mit High-Performance-Fahrzeugen und erfolgt unter Anleitung professioneller Instruktoren, die den Fokus auf den individuellen Lernerfolg jedes einzelnen Teilnehmers setzen - selbstverständlich stets mit jeder Menge Fahrspaß.

### Master Premium

Das eineinhalbtägige Intensivtraining vermittelt fortgeschrittene GT-Fahrtechniken und steigert die Fahrsicherheit bei sportlicher Fahrweise. In den unterschiedlichen Fahrsektionen lernt der Teilnehmer unter simulierten Fahrbahnbedingungen die Fahrzeugkontrolle zu verbessern (Ausweichmanöver, Driften und Bremstechnik). Kernziel der Lektionen ist es, anhand der erlernten Kenntnisse und Fähigkeiten den Fahrspaß am Steuer der High-Performance-Modelle von Maserati zu maximieren.



### Master High Performance

Das Programm des Master High Performance Trainings beinhaltet fortgeschrittene Konzepte des schnellen Fahrens und komplexere, anspruchsvollere Übungen zur Fahrzeugkontrolle. Es setzt die Kenntnisse der grundlegenden Fahrtechniken voraus, die in den bisherigen Master GT Trainingslevels vermittelt wurden. Lerninhalte und Ablauf des Kurses werden auf die individuellen Erfordernisse und Wünsche der Teilnehmer abgestimmt, die ihre fahrerischen Fertigkeiten mit Hilfe der Fahrdatenauswertung (Telemetrie) gezielt verbessern können.

### Master Italian Lifestyle Experience

Ein Fünf-Sterne-Programm, das sowohl den Fahrer als auch seine Begleitperson hundertprozentig begeistern wird. Eine hochklassige Begegnung der besonderen Art mit dem „Best of Italy“. Neben den Adrenalinkicks, die der Fahrer auf der Rennstrecke genießen kann, werden exklusive touristische Highlights in den zwei bedeutenden Kunst- und Kulturstädten Florenz und Parma geboten.

### Snow Master Experience

Anspruchsvoll und faszinierend: Winterliche Straßenverhältnisse stellen stets höchste Anforderungen an die fahrerischen Fähigkeiten. Beim neuen SnowMaster Experience Fahrtraining dreht sich alles um die Fahrzeugbeherrschung auf Schnee und Eis. Die Teilnehmer lernen, die eigene Fahrtechnik zu verbessern und das beeindruckende Leistungspotential der Maserati Modelle bei Temperaturen selbst weit unter dem Gefrierpunkt zu genießen. Mit viel Fahrpraxis steht das Training ganz im Zeichen von Fahrspaß und Sicherheit. Unterstützt werden die Teilnehmer vom Master Maserati Instruktoresteam, das ihnen mit Erfahrung und Kompetenz zur Seite steht. Das exklusive Training vermittelt inmitten der atemberaubenden Winterlandschaft Lapplands im schwedischen Arjeplog alle notwendigen Tricks und Kniffe, um auf einem der anspruchsvollsten Fahruntergründe sicheren Fahrspaß zu genießen.



### Master Maserati Incentive

Die halb- oder eintägigen Master Maserati Incentive Fahrtrainings versprechen allen Teilnehmern unvergessliche Momente. Neben spannenden Fahrsektionen auf der Rennstrecke werden praktische Übungen und Wettbewerbe geboten, die den Teamgeist stärken. Kurzum: das perfekte Ambiente für Corporate-Incentive- und Teambuilding-Maßnahmen.

### Master Levante

Das Master Levante Fahrtraining von Maserati vermittelt theoretisch und praktisch Wissenswertes über die richtige Fahrtechnik auf und abseits der Straße. Als Übungsfahrzeuge kommen alle aktuellen Maserati Modelle zum Einsatz. Ein besonderes Augenmerk gilt dem Maserati Levante, der mit seiner überragenden Performance adrenalineladene Fahrerlebnisse auf der Straße und im Gelände bietet. Als Übungsfahrzeuge kommen alle aktuellen Maserati Modelle zum Einsatz. Bei dem zweitägigen Fahrtraining hat der Teilnehmer die Möglichkeit, unter der professionellen Anleitung des Master Maserati Teams sein fahrerisches Können on- und offroad zu perfektionieren. So steht etwa der erste Trainingsnachmittag ganz im Zeichen fahrpraktischer Übungen. Logistisch kann man sich keine besseren Voraussetzungen wünschen: als Trainingsorte dienen die Rennstrecke in Varano De' Melegari, das traditionelle Master Maserati Trainingsareal, und das umliegende Offroad-Gelände mit einer einzigartigen Ausdehnung und Beschaffenheit, auf dem sich die Teilnehmer in vollständiger Sicherheit für die typischen Fahrsituationen im offenen Gelände wappnen können.

Ausführliche Informationen und Buchungen beim Master Maserati Kundenservice.

Tel.: +39 0525 551138 – Fax: +39 0525 551140

E-mail: [info@mastertg.it](mailto:info@mastertg.it)

[www.maserati.de/MasterMaserati](http://www.maserati.de/MasterMaserati)

**Financial Services**

Unsere offiziellen Maserati Vertragspartner freuen sich, Ihnen ein personalisiertes Angebot zu erstellen und die vielseitigen Möglichkeiten unserer Dienstleistungen auf Ihre Bedürfnisse abzustimmen.

**Factory Tour\***

Machen Sie eine Reise zum Ursprung des Mythos Maserati. Maserati bietet Interessenten die Möglichkeit, bei einer Werksführung in Modena und Grugliasco hinter die Kulissen der Produktion zu schauen. Dabei erhalten Sie einen Einblick in die Entstehung der Fahrzeuge, ihre Geheimnisse und ihre Technik und werden Teil der Maserati Familie.

**Maserati Experience\*\***

Für alle, die neben der Maserati Werksbesichtigung die Kultur, Geschichte und gastronomischen Besonderheiten der Heimat von Maserati erleben möchten. Das ein- oder mehrtägige Programm Maserati Experience bietet Ihnen die Gelegenheit, die Stadt Modena mit ihren Kunstschatzen, ihrer Geschichte und ihrer Küche kennen und genießen zu lernen. Sie können Ihre Maserati Experience ganz nach Ihren Wünschen zusammenstellen:

- Besuch des Panini Museums und/oder des Stanguellini Museums (berühmte Automobilmuseen)
  - Stadtführung
  - Führung durch eine Acetaia, inklusive Verkostung von Balsamico-Essig
  - Besichtigung eines Weinguts, inklusive Verkostung heimischer Weine
  - Kochschule
- Tagesprogramm im Modena Golf & Country Club

- Und vieles andere mehr.

**Maserati Collection**

Die Leidenschaft für Maserati ist vor allem am Detail erkennbar. Bekunden Sie mit edlen Accessoires Ihre Zugehörigkeit zu einer exklusiven Welt. Die hochwertigen Artikel der Maserati Collection sind bei allen Maserati Vertragspartnern sowie beim Maserati Store im Maserati Showroom in Modena erhältlich. Sie können auch im Online-Shop [www.maseratistore.com](http://www.maseratistore.com) erworben und direkt zu Ihnen nach Hause geliefert werden.

**Maserati Club**

Maserati Fahremotionen gemeinsam erleben. Exklusive Sport- und Reise-Events für Clubmitglieder geben den Besitzern von Maserati Fahrzeugen aller Baujahre die Gelegenheit, die Freude am Fahren von Sportwagen mit dem Dreizack mit Gleichgesinnten zu teilen. Maserati Fahremotionen gemeinsam erleben. Der Maserati Club spannt eine Brücke zwischen Vergangenheit, Gegenwart und Zukunft der Marke. Ausführliche Informationen: [www.maseraticlub.com](http://www.maseraticlub.com)

**Maserati Originalzubehör**

Das Maserati Originalzubehör wurde speziell konzipiert, um den Kunden rundherum zufrieden zu stellen. Es verbindet Design und Funktionalität auf vollendete Weise. Die sorgfältige Verarbeitung, der Stil und die Qualität jedes einzelnen Zubehöartikels bezeugen das fortwährende Streben von Maserati nach der perfekten Balance zwischen Komfort und Leistung.

Die Zubehöartikeln speziell für den Levante bieten dem Kunden optimale Transportlösungen sowie stilvolle Designobjekte.

Die Transportsysteme der Marke Maserati wurden so konzipiert, dass das großzügige Raumangebot und die Funktionalität des Fahrzeugs jederzeit vollständig ausgenutzt werden können. Sie umfassen Zubehöartikeln wie die Dachgepäckbox, den Fahrradträger und die Kofferraumwanne. Hinzu kommen praktische und die Sicherheit betreffende Zubehöartikeln, wie die Reifen mit MGT-Logo (Maserati Genuine Tyres), die Car-Cover, die

Kofferraummatte und die Kofferraumbox.

Dies sind nur einige der zahlreichen Produkte, bei denen mit ganz besonderer Sorgfalt auf die Details geachtet wurde, damit jede Erfahrung an Bord zu einem einzigartigen Erlebnis wird.

**Maserati Classiche**

Maserati Classiche richtet sich an alle Besitzer und Liebhaber von historischen Maserati Modellen, die der ruhmreichen Markenvergangenheit Tribut zollen möchten. Die Angebote der Abteilung umfassen unter anderem: Bilder und Zeichnungen von historischen Momenten und Maserati Klassikern, Originalreproduktionen von Ersatzteilkatalogen, Bedienungsanleitungen, Broschüren von Maserati Klassikern, Kleidungsartikel, maßstabgerechte Modellautos und vieles andere mehr. Neueste Angebote und Informationen auf [www.maserati.com](http://www.maserati.com) im Bereich von Maserati Classiche. E-Mail: [maserati.classiche@maserati.com](mailto:maserati.classiche@maserati.com).

\*Werksführungen finden ausschließlich nach Voranmeldung statt und können bei jedem Maserati Händler gebucht werden

\*\*Ausführliche Informationen erhalten Sie unter der E-Mail-Adresse: [maseratiexperience@maserati.com](mailto:maseratiexperience@maserati.com)





*Pure Bewegungsfreude:  
Die dynamische Wellenform seiner Silhouette  
zeugt von Kraft und Vorwärtsdrang.*





EUROPA  
BELGIEN  
BULGARIEN  
DÄNEMARK  
DEUTSCHLAND  
ESTLAND  
FRANKREICH  
FÜRSTENTUM MONACO  
GRIECHENLAND  
GROßBRITANNIEN  
ISRAEL  
ITALIEN  
LITAUEN  
LUXEMBURG  
NIEDERLANDE  
NORWEGEN  
ÖSTERREICH  
POLEN

PORTUGAL  
RUMÄNIEN  
RUSSLAND  
SCHWEDEN  
SCHWEIZ  
SLOWENIEN  
SPANIEN  
TSCHECHISCHE REPUBLIK  
TÜRKEI  
UKRAINE  
UNGARN  
ZYPERN

AFRIKA/NAHER OSTEN  
ÄGYPTEN  
BAHRAIN  
JORDAN  
KATAR  
KUWAIT  
LIBANON  
MAROKKO  
OMAN  
SAUDI-ARABIEN  
SÜDAFRIKA  
VEREINIGTE  
ARABISCHE







ASIA/OCEANIA  
ASERBAIDSCHAN  
AUSTRALIEN  
CHINA  
HONG KONG  
INDIEN  
INDONESIEN  
JAPAN  
KASACHSTAN  
MALAYSIA  
NEUSEELAND  
PHILIPPINEN  
SINGAPUR  
SÜDKOREA  
TAIWAN  
THAILAND  
VIETNAM

NORDAMERIKA  
KANADA  
USA

MITTEL-UND/SÜDAMERIKA  
ARGENTINIEN  
BRASILien  
CHILE  
COSTA RICA  
DOMINIKANISCHE REPUBLIK  
GUATEMALA  
KOLUMBIEN  
MEXIKO  
PORTO RICO  
URUGUAY



Abbildungen und Beschreibungen in dieser Broschüre liegen Produktinformationen zum Zeitpunkt der Drucklegung zugrunde. Die abgebildeten Modelle enthalten z.T. Sonderausstattungen, die nicht zum serienmäßigen Lieferumfang gehören. Einige Ausstattungen können momentan nicht erhältlich sein oder zu einem späteren Zeitpunkt eingeführt werden. In einigen Ländern sind aufgrund gesetzlicher Bestimmungen Abweichungen von den hier beschriebenen Modellvarianten und Ausstattungen möglich. Maserati behält sich vor, Änderungen hinsichtlich Farbe, Design und technischer Ausstattung jederzeit und ohne Vorankündigung vorzunehmen. Die offiziellen Maserati Vertragshändler stehen Ihnen gerne für weitere Details und neueste Informationen zur Verfügung.

Entdecken Sie die Welt von Maserati: besuchen Sie [www.maserati.de](http://www.maserati.de)





[WWW.MASERATI.DE](http://WWW.MASERATI.DE)

MASERATI SPA · VIALE CIRO MENOTTI, 322 · 41121 MODENA · ITALY